

REMORQUE DDF / SP

- Remorque pour la récolte et le transport des raisins
- Construction en tube sectionné
- Structure hydraulique à ciseaux surélevée avec cylindre hydraulique

FONCTIONNEMENT HUILE TRACTEUR

- Avec décharge arrière relevée réservoir avec cylindre hydraulique

FONCTIONNEMENT HUILE TRACTEUR



- Timon fixe oeillet E3
- Essieu rigide avec frein mécanique 300x60
- Pied de support mobile
- Kit de feux
- Parafluides avant
- Réservoir étanche en ACIER INOX AISI 304

TÔLE À FLEURS

- Cadre sous- réservoir en fer peint
- Hayon arrière ouvrant avec N 2 cylindres doubles effet FONCTIONNEMENT HUILE TRACTEUR
- Tracteur N 3 pieds prises hydrauliques double effet

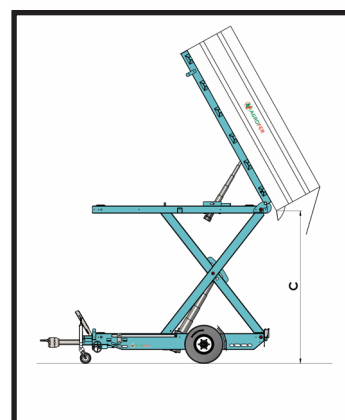
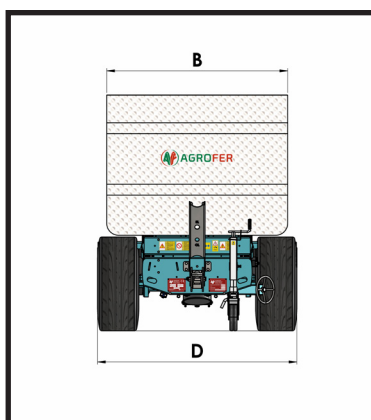
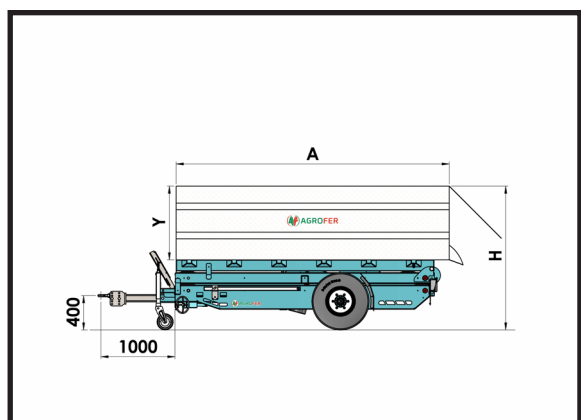
HUILE DE TRACTEUR NÉCESSAIRE 60lt



MOD.	A mm	B mm	C mm	D mm	Y mm	H mm		 Kg.	 M3	€
DDF / SP.35x15	3500	1500	3000	1600	900	1800	340/55-16 o 11/080 15.3	2000	4.5	

COÛT DU SYSTÈME DE FREINAGE POUR 6000 Kg

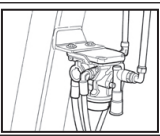
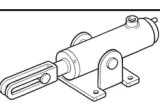
	PNEUMATIQUE	
	HYDRAULIQUE AVEC PÉDALE	