

REMORQUE BL TANDEM INOX

- Remorque à éjection latérale BL Droite Gauche
- Châssis tubulaire sectionné
- Basculement bilatéral côté droite+gauche avec cylinder à double effet.

Fonctionnement avec l'huile de tracteur



- Gouvernail fixe avec oeillet F2
- Essieu tandem, CANTILEVER AVEC RESSORTS
- Essieu arrière directeur avec blocage hydraulique: opération d'huile de tracteur
- Pied de support manuel avant
- Roues usagées et reconditionnées
- Kit d'éclairage
- Tracteur : N.3 prises hydrauliques à double effet.

HUILE DE TRACTEUR NÉCESSAIRE 50lt

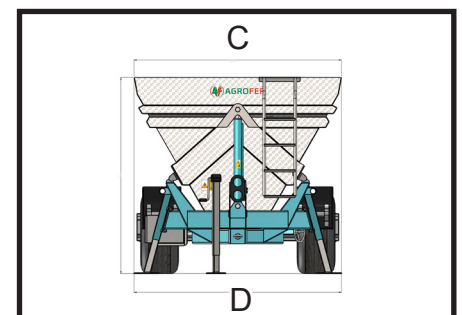
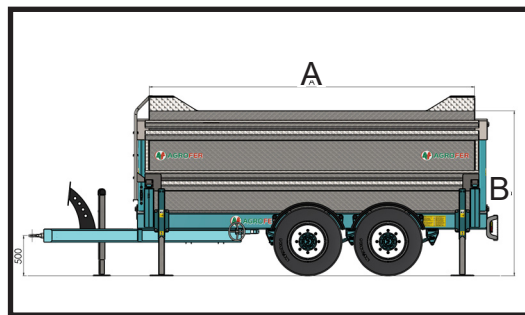
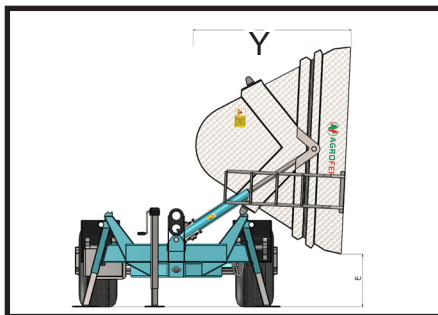
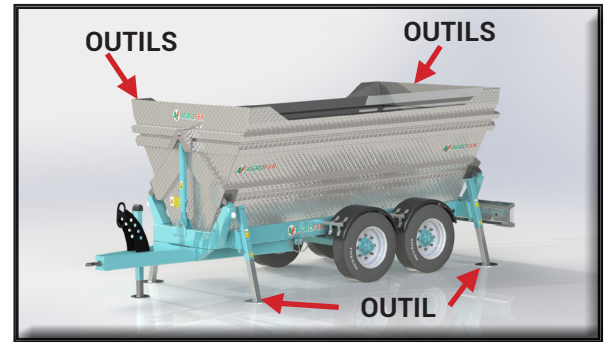

- Réservoir étanche en ACIER INOX AISI 304

TÔLE À FLEURS

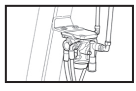

MOD.	A mm	B mm	C mm	D mm	Y mm		 Kg.	 m ³	€
BL120 TA 40	4000	2300	2500	2500	1200	305/70 R 19.5 385/55 R 19.5	2700	8	
BL140 TA 50	5000	2300	2500	2500	1200	305/70 R 19.5 385/55 R 19.5	3200	10	

COÛT DU SYSTÈME DE FREINAGE POUR 12000-14000Kg

	PNEUMATIQUE	
	HYDRAULIQUE AVEC PÉDALE	