

DÉCHAUSSEUSE À LAME INTERCEPTE TL60

- Tête lame
- Fonctionnement hydraulique
- Plaque de fixation universelle
- TÂTEUR ET CYLINDRE À DOUBLE EFFET
- 1 commande manuelle d'urgence du relevage sur le tracteur
- Lame de 550 mm
- Cylindre de palpeur à double effet

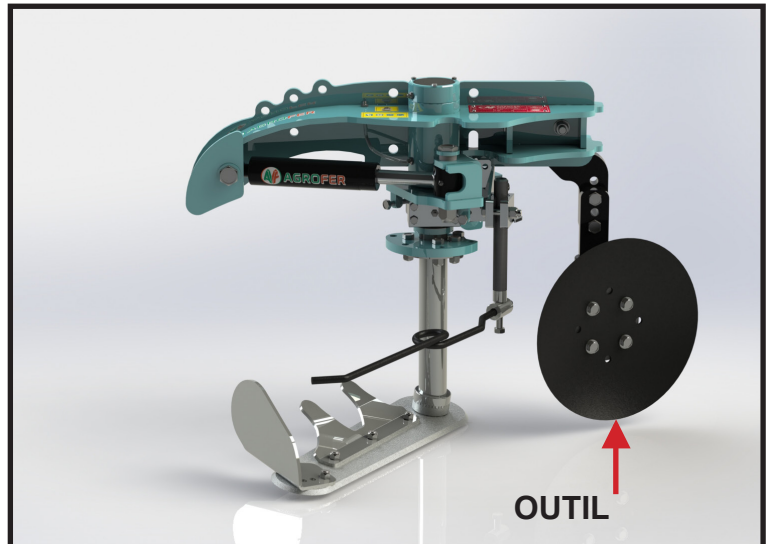

Électronique
avec commande électronique à 12 V

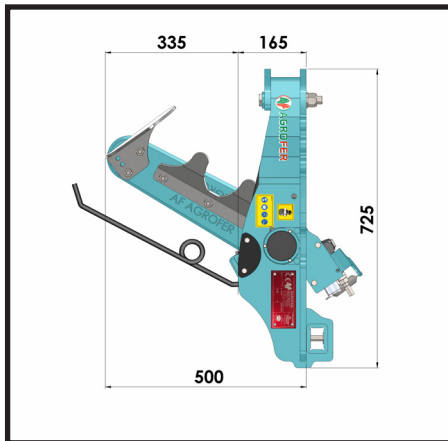
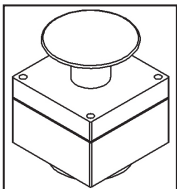

MOD. TL60 DX

- * huile tracteur n°1 paire de prises hydrauliques
- * huile 20 l/min

Kg 45

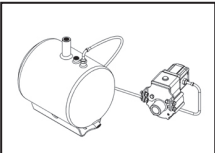
IMAGE	CODE	DESCRIPTION	PRIX
	TE 001	Nr. 1 POMPE AVEC RÉSERVOIR D'HUILE 25 lt Kg 45	

OPÉRATION AVEC HUILE DE TRACTEUR

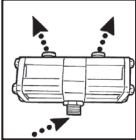
		MOD. TL60 DX - SX ECO Electronic
	Équipé d'un diviseur de flux N°1 coupleur hydraulique huile tracteur 40Lt/min	Kg 90

OPÉRATION AVEC POMPE ET RÉSERVOIR D'HUILE

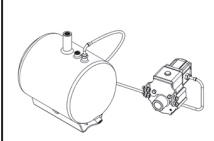
		MOD. TL60 DX - SX TOP Electronic
	Complète avec N. 2 pompes avec le réservoir d'huile 40 Lt (Mod. TL60 DX - SX)	Kg 135