

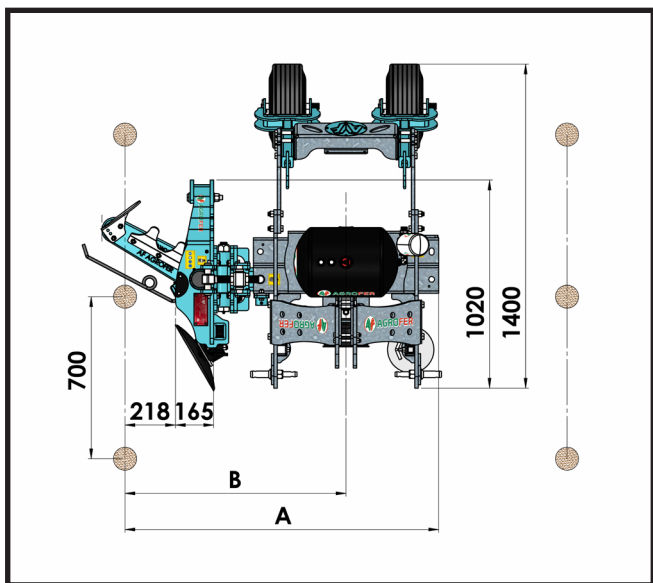

SYMPLEX DX

- Telaio portato ai 3 punti del sollevatore
- Telaio in tubolare sezionato
- N 2 ruote in gomma regolabili
- Impianto idraulico
- Utensile lama 550 mm
- Cilindro tastatore a doppio effetto

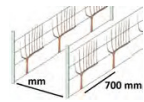

MOD. mm	Kg	A min-max	B min-max	 HP	 min-max	 mm 700 mm
PICCOLO	DA 360 A 580	1715 - 2215	1080 - 1580	30	50-200	1700
MEDIO		1915 - 2415	1280 - 1780	30	50-200	2500
GRANDE		2015 - 2515	1380 - 1880	30	50-200	3000

SYMPLEX DX EASY Electronic

POSTERIORE O ANTERIORE

- Funzionamento impianto con olio trattore
- Testata TL 60 DX FISSA no inclinazione
- Sfilo a cannocchiale IDRAULICO della testata TL 60 DX con funzionamento olio trattore sfilo 500mm
- PULSANTIERA elettrica 12 volt sulla trattrice per rientro di emergenza della testata TL 60 DX
- Trattore con N2 paia di prese idrauliche a doppio effetto
- Trattore LT 30

Da Confermare

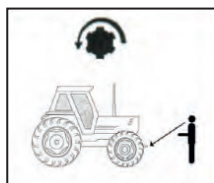

ANTERIORE

0

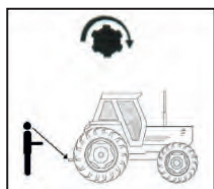

POSTERIORE

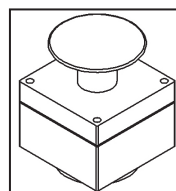

SYMPLEX DX ECO Electronic

POSTERIORE O ANTERIORE

- Funzionamento impianto con olio trattore
- Inclinazione IDRAULICA obliqua della testata TL 60 DX + 15°-15° funzionamento olio trattore
- Sfilo a cannocchiale IDRAULICO della testata TL 60 DX con funzionamento olio trattore sfilo 500mm
- Pulsantiera ELETTRICA 12 volt sulla trattrice per rientro di emergenza della testata TL 60 DX
- Trattore con N3 paia di prese idrauliche a doppio effetto
- Trattore LT 30

Da Confermare

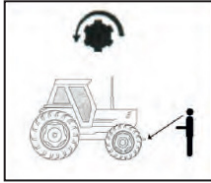

ANTERIORE

0



POSTERIORE

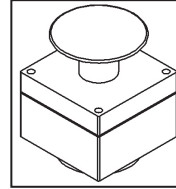

SYMPLEX DX TOP Electronic

POSTERIORE O ANTERIORE

- Funzionamento impianto con pompa e serbatoio olio
- Inclinazione IDRAULICA obliqua della testata TL 60 DX + 15°-15° funzionamento olio trattore
- Sfilo a cannocchiale IDRAULICO della testata TL 60 DX con funzionamento olio trattore sfilo 500mm
- Pulsantiera ELETTRICA 12 volt sulla trattrice per rientro di emergenza della testata TL 60 DX
- Trattore con N2 paia di prese idrauliche a doppio effetto
- Trattore presa PTO 540 o 1000
- Kit pompa fissata al telaio (N 1 pompa)
- Albero cardanico
- Trattore LT 30

Da Confermare

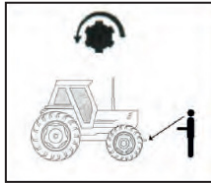

ANTERIORE

0



POSTERIORE

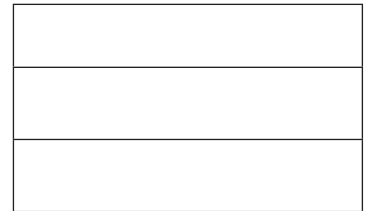
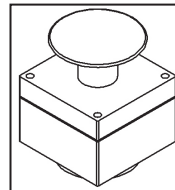

REVERSIBILE

KIT REVERSIBILE

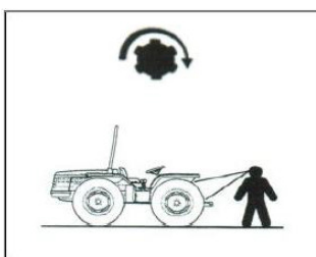

**SOLO
MOD. TOP**

