

SPOLLONATRICE DX GREEN

- Rotore spollonatrice diam. 400 lunghezza 500mm
- Fissaggio fili con apposito bullone
- Carter di copertura
- Sistema a molla non stop
- Asta sensore regolabile per distanza vicino alla pianta
- N° 3 tubi idraulici lunghezza 2000 mm
- Funzionamento olio trattore
- N°1 paio di prese idrauliche a doppio effetto

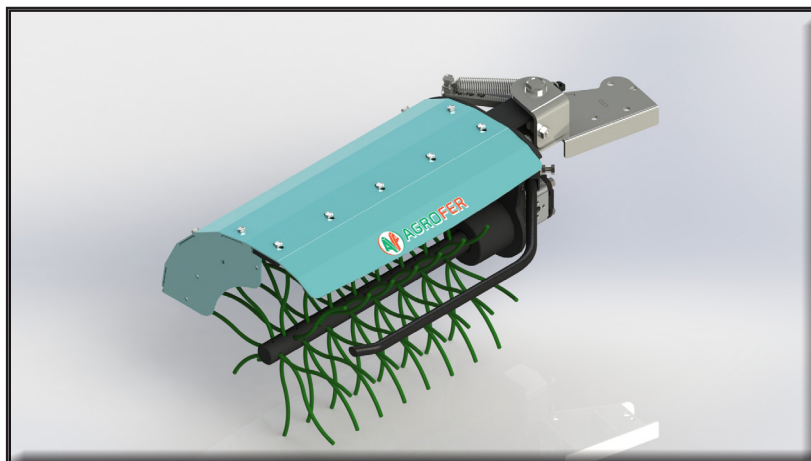







MOD.	Kg		
		HP	
SPOLLONATRICE DX	50	30	700

FOTO	CODICE	DESCRIZIONE	PREZZO
	SP001 DX	VALVOLA DI REGOLAZIONE VELOCITÀ	
	SP002 DX	ELECTRONIC COMANDO ON-OFF ROTAZIONE 12 VOLT CON VALVOLA DI REGOLAZIONE VELOCITÀ	
	SP003 DX	RADIATORE DI RAFFREDDAMENTO OLIO MOD. DX	
	SP004 DX	IMPIANTO INDIPENDENTE DALLA TRATTRICE COMPLETO DI POMPA 22 lt E SERBATOIO OLIO 25 lt	
	SP005 DX	TELAIO POSTERIORE DX SFILO IDRAULICO DX N.2 RUOTE IN GOMMA REGOLABILI	

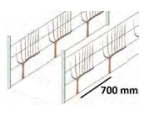
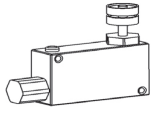

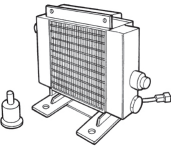
SPOLLONATRICE DX-SX GREEN

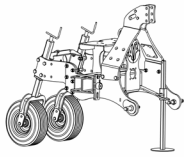
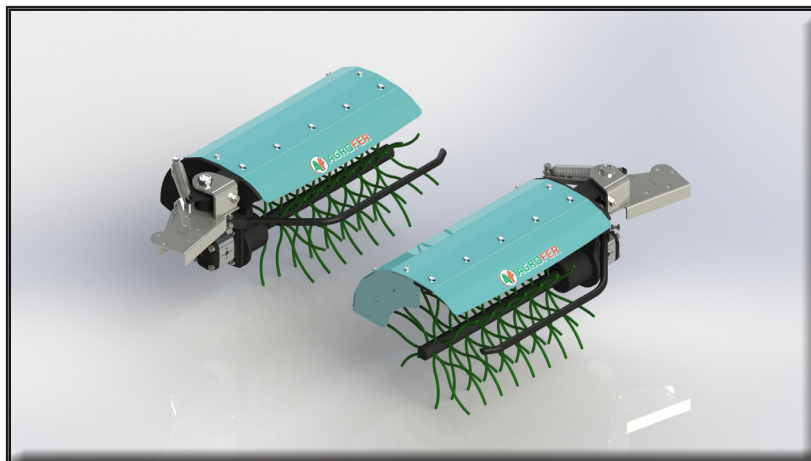
- Rotore spollonatrice diam. 400 lunghezza 500mm
- Fissaggio fili con apposito bullone
- Carter di copertura
- Sistema a molla non stop
- Asta sensore regolabile per distanza vicino alla pianta
- N° 6 tubi idraulici lunghezza 2000 mm
- Funzionamento olio trattore
- N°2 paia di prese idrauliche a doppio effetto

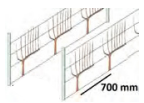

MOD.	Kg	 HP	 700 mm
SPOLLONATRICE DX-SX	100	30	700

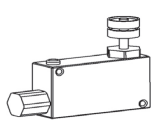
ACCESSORI

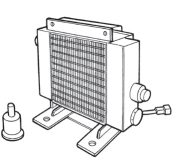
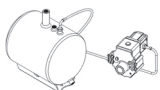
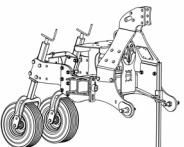
FOTO	CODICE	DESCRIZIONE	PREZZO
	SP001 DX	VALVOLA DI REGOLAZIONE VELOCITÀ	
	SP002 DX-SX	ELECTRONIC COMANDO ON-OFF ROTAZIONE 12 VOLT CON VALVOLA DI REGOLAZIONE VELOCITÀ	
	SP003 DX-SX	RADIATORE DI RAFFREDDAMENTO OLIO MOD. DX	
	SP004 DX-SX	IMPIANTO INDIPENDENTE DALLA TRATTRICE COMPLETO DI POMPA 22+22 lt E SERBATOIO OLIO 50lt	
	SP005 DX-SX	TELAIO POSTERIORE DX-SX SFILO IDRAULICO DX-SX N.2 RUOTE IN GOMMA REGOLABILI	